

**NIEUW**



## De Master-familie.

Perfect design voor maximaal comfort. Het origineel.

[www.boeckmann.com](http://www.boeckmann.com)



**EERSTE KLAS AANHANGWAGENS**

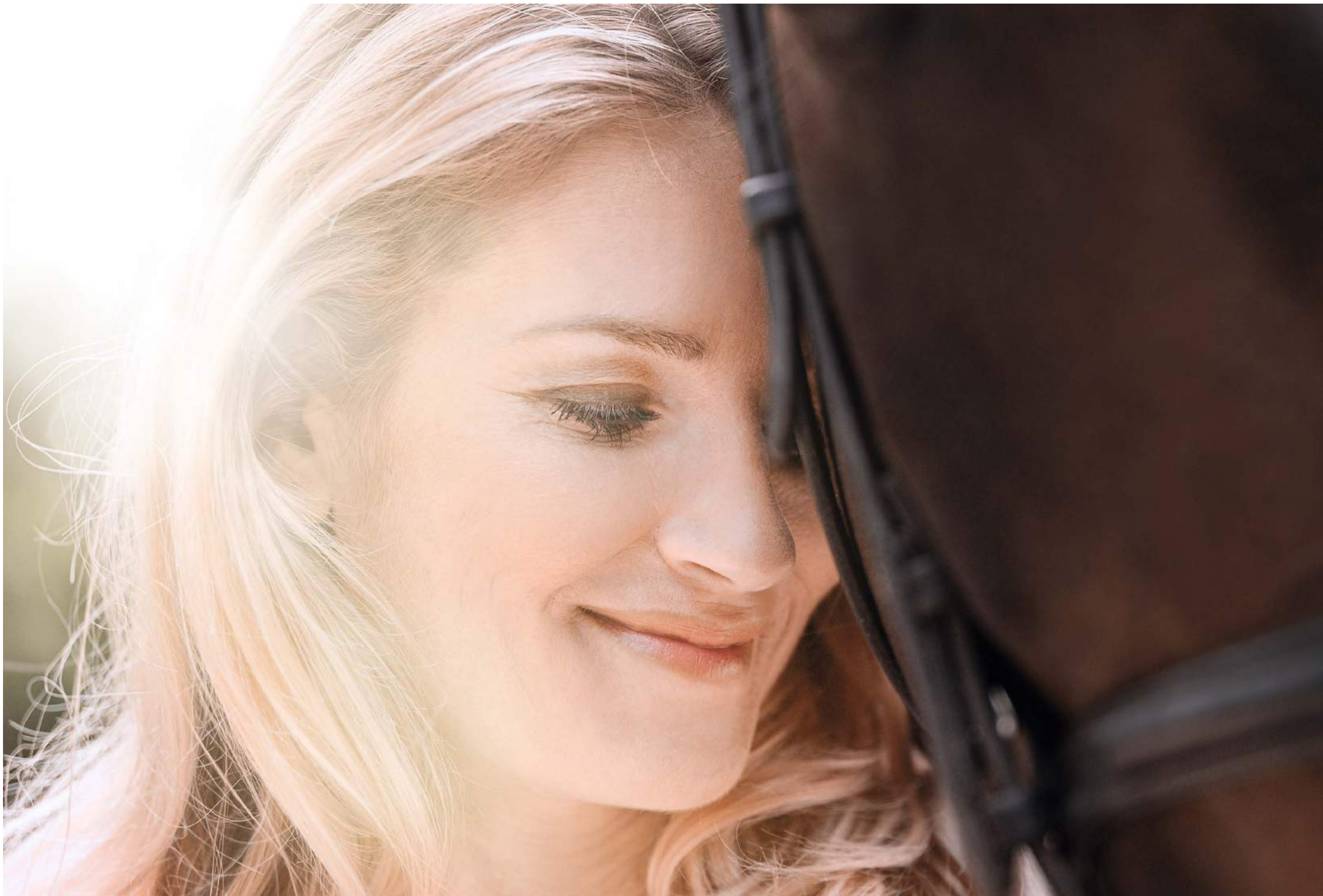

# Werkelijk meesterlijk.

Al meer dan 65 jaar ontwikkelen wij paardentrailers die exact zijn afgestemd op de behoeften van paard en ruiter, die voldoen aan de hoogste kwaliteitseisen en die overtuigen in de praktijk – iedere dag opnieuw. Net als de Master-familie. Deze voertuigen overtuigen al tientallen jaren op alle vlakken met een geweldig design, een exclusieve serie-uitvoering en uitmuntend rijcomfort. Eigenschappen die wij met de nieuwste generatie van deze paardentrailers nog verder hebben ontwikkeld. Uiteraard altijd vanuit de ervaring met onze eigen paarden. De Master blijft een klasse apart. Kom meer te weten, wij wensen u daarbij veel plezier.

*Klaus Böckmann*

## **Inhoud**

|                                |    |
|--------------------------------|----|
| Het familiebedrijf             | 4  |
| Master                         | 6  |
| Big Master                     | 8  |
| Grand Master                   | 10 |
| Serie-uitvoering               | 12 |
| Ruimteconcepten en zadelkamers | 16 |
| Meerwaarde                     | 22 |
| Kleuren en decoraties          | 32 |
| Toebehoren                     | 34 |
| Service                        | 36 |
| De Böckmann wereld             | 38 |



**Van idee tot product:** Met vakmanschap en plezier in het werk legde Anton Böckmann de basis.



**Onvergetelijk:** De vier Böckmann-broers als kind op hun eerste shetlandpony "Raudi".



**Belangrijke ervaring uit de praktijk:** Klaus Böckmann in de omgang met zijn eigen paarden.



**Wie zinvol traint, heeft grotere successen:**  
Trainer Gilbert Böckmann.



**De opvolgers in het bedrijf staan al vast:**  
Stella Böckmann en Justus Böckmann.



**Een grote familie:** Van kleine smederij tot de Böckmann Groep – met meer dan 500 medewerkers in 2021.

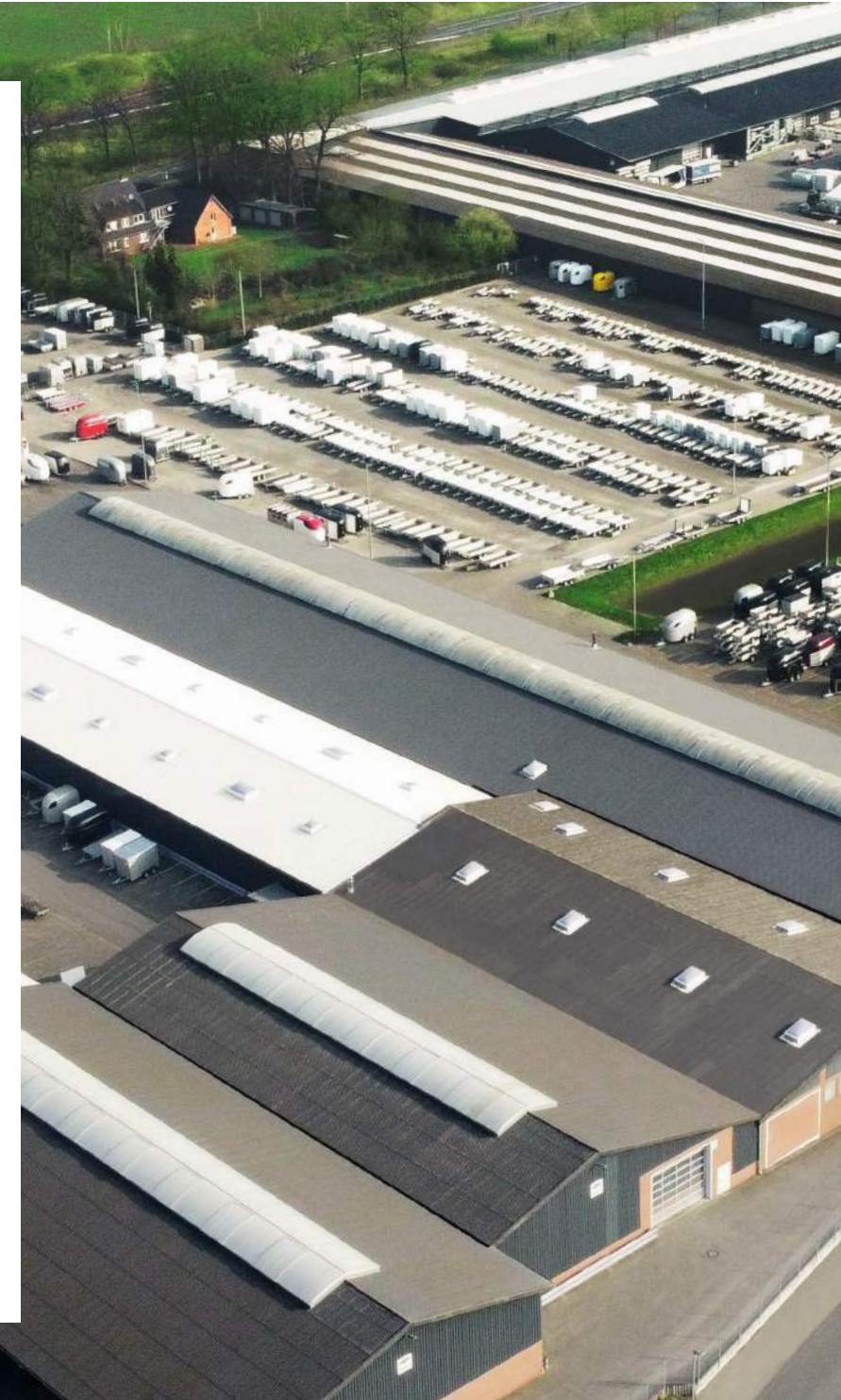

# Böckmann. Het familiebedrijf.

De ontwikkeling van de kleine dorpsmid tot internationale marktleider wordt vooral gekenmerkt door één zin: “Alleen wie er met zijn hart bij is die heeft langdurig succes”. Deze overtuiging die Brigitte en Anton Böckmann al sinds de oprichting in 1956 aan de familie hebben meegegeven, staat ook vandaag de dag nog recht overeind. Met Stella Böckmann en Justus Böckmann staat de onderneming ook in de derde generatie voor transportoplossingen die zich onderscheiden door eersteklas kwaliteit, het allerbeste design en absolute betrouwbaarheid.

Een verder, belangrijk deel van het Böckmann succes-DNA is tegelijkertijd iets wat de familie na aan het hart ligt: de passie voor de paardensport. De dagelijkse omgang met de eigen paarden is zowel drijfveer als praktijktest voor de ontwikkeling van de voertuigen. Alleen wat op stal wordt goed gevonden, gaat in productie. Zo ontstaan sinds meer dan 65 jaar paardentrailers die echte meerwaarde leveren.



**De oprichters:** Anton († 2010) en Brigitte Böckmann († 2011).



De hoofdvestiging van de Böckmann Fahrzeugwerke GmbH is het Nedersaksische Lastrup.

# Master.

Perfect design voor maximaal comfort: Voor het paard of in de zadelkamer – de nieuwe Master biedt nog meer ruimte. De houtvrije opbouw uit versterkt massief polyester, de extra hoge zijwanden, de manshoge instapdeur en een van binnen en buiten gemakkelijk toegankelijke zadelkamer maken de Master een klasse apart. Ontdek de exclusieve uitvoerings-highlights.



**Veel hoofdvrijheid, ruimte voor de paarden en goed toegankelijke manshoge deuren** dankzij het intelligente ruimteconcept in de nieuwe Master.





Ervaar de nieuwe Master  
van Böckmann op video:  
Scan nu de code!



# Big Master.

Extra breed, extra lang en extra comfortabel: De nieuwe Big Master overtuigt met zijn royale ruimte, het klassieke design, de exclusieve serie-uitvoering en een zadelkamer waarbij ieder detail klopt. Het World-Class-chassis "WCFplus" garandeert daarbij het hoogste rijcomfort.

Uw trailers – ons meesterwerk.



## Royale ruimte

door een binnenlengte van 3900mm en een binnenbreedte van 1750mm in de Big Master.







# Grand Master.

Een echt ruimtewonder: de Grand Master overtuigt door extra veel plaats en een uniek design. De twee modellen SKA (zadelkamer van buitenaf toegankelijk) en SR (manshoge, begaanbare zadelruimte) bieden naast het unieke raamconcept exclusieve gebruiksvoordelen en een omvangrijke serie-uitvoering.



## Extra veel plaats voor paard en ruiter

dankzij het middenstijl-tussenschotsysteem en de zadelkamer (Grand Master SKA) of de begaanbare zadelruimte (Grand Master SR) met manshoge toegangsdeur binnenin.





# De highlights van de serie-uitvoering.

De exclusieve uitvoering, zoals bijvoorbeeld het uitmuntende rijcomfort dankzij het World-Class chassis "WCFplus" volgens automobielstandaard, de grote zadelkamers met omvangrijke uitrusting of het paardengedeelte met trapbescherming en zijbekleding, levert standaard comfort en veiligheid.

Verdere details over de serie-uitvoering van de afzonderlijke modellen op: [www.boeckmann.com](http://www.boeckmann.com)



## Veel plaats en comfort

dankzij de van binnen en buiten toegankelijke zadelkamers met slimme detailoplossingen en omvangrijke serietoebehoren (meer over de zadelkamers op pagina 20).



## Veilig transport

dankzij de bewezen Böckmann-tussenschotsystemen en het tot 10 cm in hoogte verstelbare veiligheids-boxstangensysteem (MSS) met aanbindingen. Verder bescherming bieden de boxenstangen met extra upvulling en de bekleding en trapbescherming op de zijwanden.



## Snelle veiligheid in noodgevallen

door het bewezen Multi Safe veiligheids-boxstangen-panieksysteem (MSS) voor voor en achter. De wielsleutel maakt deel uit van de serie-uitvoering.

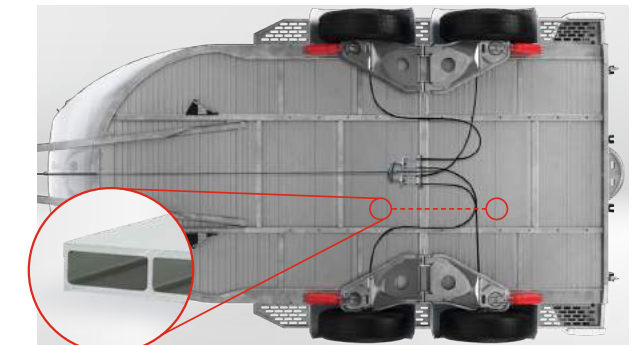

## Robuust en rotbestendig

door de massieve hoogwaardige volledig aluminiumvloer met gesloten profiel ter versterking in het paardengedeelte.



#### Meer ruimte bij het in- en uitstappen

door de grote doorgang, de lichte en uitnodigende binnenruimte en de doordachte tussenschotsystemen.



#### Zeillift

met geïntegreerd net en automatische oprolfunctie in de Master en de Big Master [1]. Zwarte zeillift met geïntegreerd net en automatische oprolfunctie en mechanische ventilatie in zwart in de Grand Master [2].



#### Rijcomfort

dankzij het World-Class-chassis volgens automobielstandaard met wielschokbreker.

# Nog meer serie-uitvoering.

Reeds in de serie-uitvoering straalt de Master-familie met veel details en innovaties waar paard en ruiter iedere dag van zullen profiteren.



## Stabiele achterklep

dankzij 4 thermisch verzinkte staalprofiel-zijstutten met hefinrichting aan de binnenkant voor het gemakkelijk openen van de achterklep, extra met stabiel opstapje met 2 treden.



## Gemakkelijk staan

dankzij de extra opvulling van de boxstangen en de zijbekleding en trapbescherming op de zijwanden.



## Goede ventilatie, licht en zonnebescherming

dankzij meerdere horizontaal te openen zijramen in de Grand Master [1] of het uitzetbare zijraam in de Master en Big Master [2]. Randloos, met zonnebescherming en veiligheidsrooster.



## Veilig aan- en afkoppelen

door de afsluitbare gietijzeren koppeling met met rubber ommantelde comfortabele hartgreep en soft-top (aanrijbeveiliging).



## Kalmerende sfeer

dankzij blauwe led-transportverlichting – comfortabel schakelbaar tussen blauw en wit.



## Goed bereikbaar voer

dankzij 2 veiligheidsvoerbakken in een optimale positie voor de paarden. Praktisch op te bergen in de zadelkamer.



#### Optische highlight

dankzij de polyester-afdekkingen van zijsteunen en het enkelwiel spatscherm uit polyester bijv. in de opbouwkleur (toebehoren bij de Master en de Big Master).



#### Eenvoudige bediening

dankzij het automatische steunwiel, extra lang met handzame zwengel en ook bij koud weer perfect te bedienen.



#### Houtvrije opbouw uit versterkt massief polyester

voor een lange levensduur.



#### Verdere serie-uitvoering

- Stabiele opbouw door V2A-edelstaalverschroefing
- Langsdragerchassis met V-dissel (geschroefd)
- Verlichtingsinstallatie met achteruitrijlicht en 13-polige stekker
- Royale kwaliteitsbanden
- Houtvrije massief polyester-opbouw
- Hefinrichting op de achterklep
- Gesloten achtersteunen
- Rangeergreep
- Paardenhoofd-decoratie op de achterklep
- Afsluitbare deuren met driepunts-deurvergrendeling en regenlijst
- Böckmann tussenschot: middenstijl-tussenschot (achter en voor draaibaar) met stootkussens (Grand Master; PVC-transparant tussenschot, flexibel met PVC-bovendeeleel (Master en Big Master)
- Rubbervloer (8 mm) met antislip textielstructuur, verlijmd en verzegeld
- Rubberbekleding op de achterklep met loopstrips, afvoergoot en zijstops
- Slijtmat (Grand Master)
- Dakventilatie (Grand Master)

De totale serie-uitvoering en meer details vindt u op

[www.boeckmann.com](http://www.boeckmann.com)

# Heel veel ruimte.

De Master-familie staat voor grote, uitmuntende handling en detailoplossingen op de juiste plek. Ieder model is exact afgestemd op de behoeften van paard en ruiter. De unieke hoeveelheid ruimte zorgt voor absolute bewegingsvrijheid, zonder in te hoeven leveren op de talrijke comfort- en veiligheidskenmerken. Een intelligente ruimte-indeling en royale afmetingen in de binnenruimte maken dit mogelijk. Overtuig uzelf van de vele uitvoerings-highlights en ontdek welk Master-model het beste bij u past.

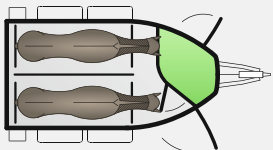

## Master

Groot paardengedeelte met Böckmann tussenschot (middenstijl-tussenschot optioneel), plaats voor de paarden, grote instapdeur en een goed toegankelijke zadelkamer.

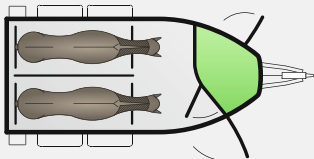

## Big Master

Groter paardengedeelte met Böckmann tussenschot, extra ruimte voor de paarden, grote instapdeur en een goed toegankelijke zadelkamer.

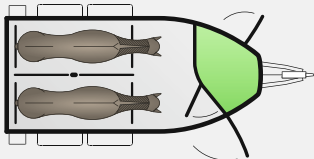

## Grand Master SKA

Groter paardengedeelte met Böckmann middenstijl-tussenschot, extra ruimte voor de paarden, grote instapdeur en een goed toegankelijke zadelkamer.

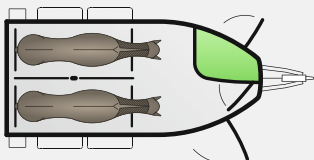

## Grand Master SR

Groter paardengedeelte met Böckmann middenstijl-tussenschot, extra ruimte voor de paarden, grote instapdeur en een manshoge, begaanbare zadelruimte.

- ✓ **Houtvrije opbouw** uit versterkt massief polyster



**Big Master/  
Grand Master**  
binnenruimte (H x B x L):  
2300 x 1750 x 3900 mm

**Master**  
binnenruimte (H x B x L):  
2350 x 1650 x 3560 mm





Master

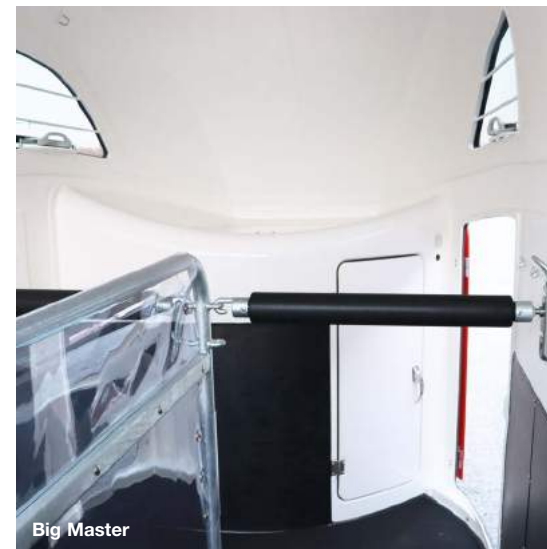

Big Master



Grand Master SKA

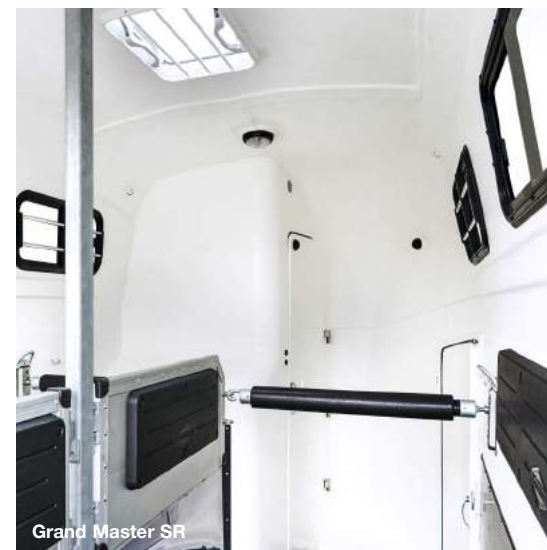

Grand Master SR

#### **Plaats en comfort voor paard en ruiter**

dankzij een uniek ruimte-aanbod, veel plaats voor de paarden, grote instapdeuren en een gemakkelijke toegang tot de zadelkamer of de zadelruimte.

# Nog meer plaats.

Maximaal voordeel, een veilige omgang met het paard en een uitvoering waarop u kunt vertrouwen. Ontdek meer over de verschillende modellen en ontdek welke Master-paardentrailer bij u past.

✓ **Houtvrije opbouw**  
uit versterkt  
massief polyester

Böckmann tussenschot (middenstijl-tussenschot optioneel).

Extra hoge zijwanden  
(1,70 m).

Veel plaats voor de paarden dankzij het intelligente ruimteconcept.

Nog meer ruimte voor de paarden dankzij het intelligente ruimteconcept.

Extra hoge instapdeuren voor een optimale toegang tot het paard.

Royale zadelkamers met praktische opbergfunctie, van binnen- en buitenaf gemakkelijk toegankelijk.

## **NIEUW** Master

Groot paardengedeelte met Böckmann tussenschot (middenstijl-tussenschot optioneel), plaats voor de paarden, grote instapdeur en een goed toegankelijke zadelkamer.

## **NIEUW** Big Master

Groter paardengedeelte met Böckmann tussenschot, extra ruimte voor de paarden, grote instapdeur en een goed toegankelijke zadelkamer.

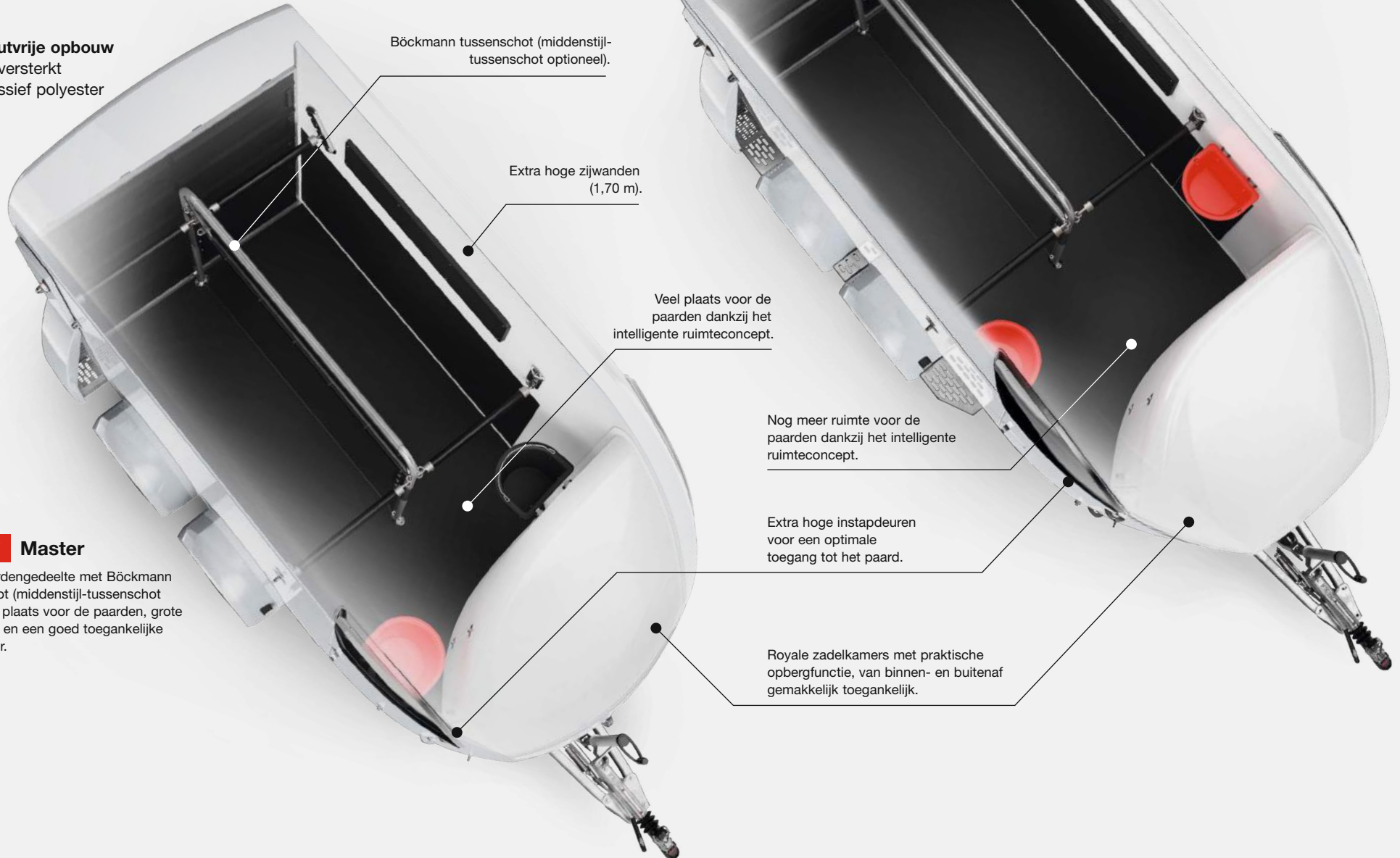

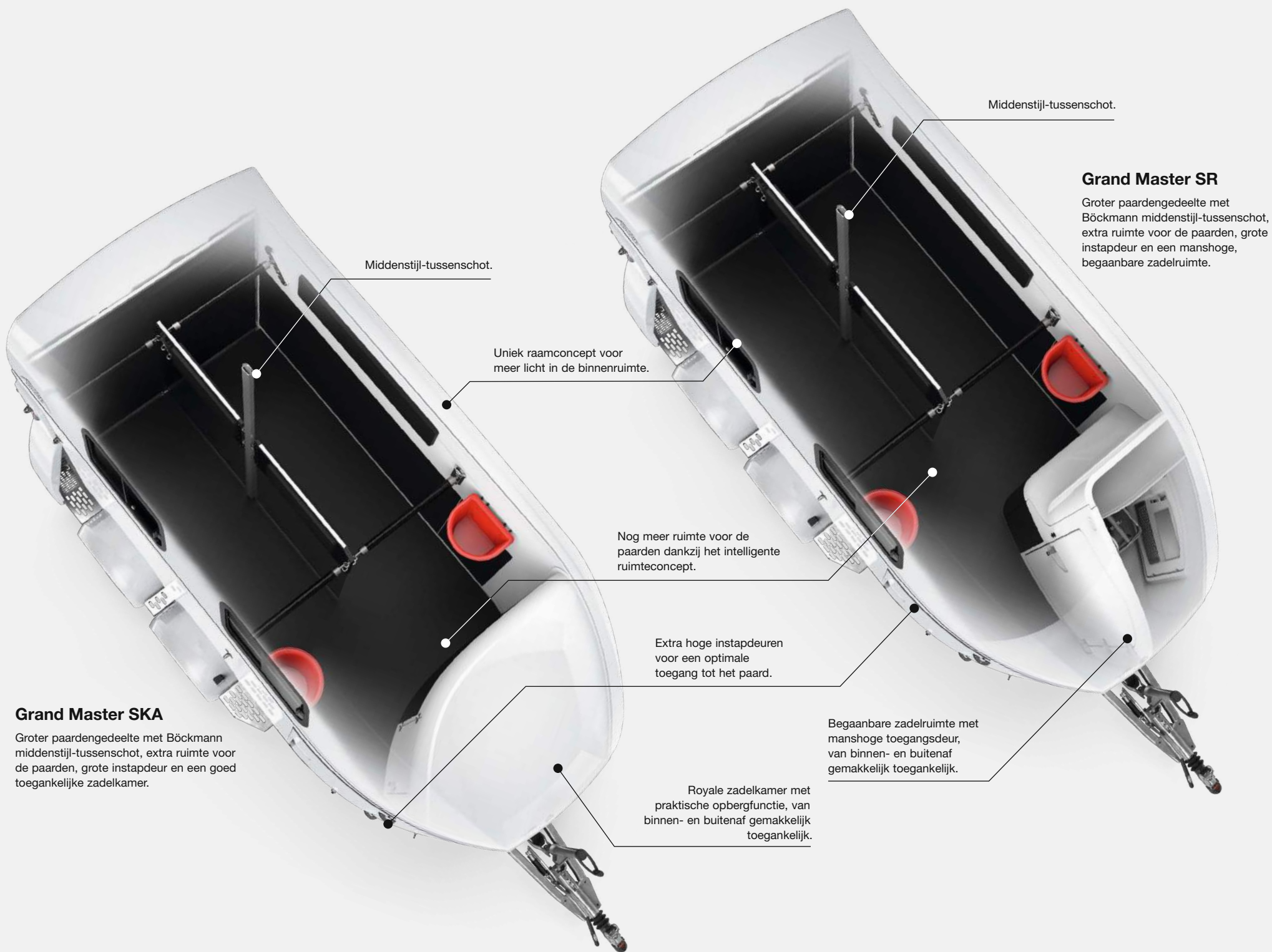

Middenstijl-tussenschot.

Uniek raamconcept voor meer licht in de binnenruimte.

Nog meer ruimte voor de paarden dankzij het intelligente ruimteconcept.

Extra hoge instapdeuren voor een optimale toegang tot het paard.

Royale zadelkamer met praktische opbergfunctie, van binnen- en buitenaf gemakkelijk toegankelijk.

Middenstijl-tussenschot.

### Grand Master SR

Groter paardengedeelte met Böckmann middenstijl-tussenschot, extra ruimte voor de paarden, grote instapdeur en een manshoge, begaanbare zadelruimte.

### Grand Master SKA

Groter paardengedeelte met Böckmann middenstijl-tussenschot, extra ruimte voor de paarden, grote instapdeur en een goed toegankelijke zadelkamer.

Begaanbare zadelruimte met manshoge toegangsdeur, van binnen- en buitenaf gemakkelijk toegankelijk.

# De zadelkamers.

Trenshaken precies daar waar u ze nodig heeft. Zadelhouders die eenvoudig kunnen worden bediend en opbergruimte zoals planken, netten of zweefhouders, die gewoon praktisch zijn: in de zadelkamers van de Master-modellen klopt naast de royale ruimte ieder detail. Door de grote deuren is alles gemakkelijk van binnen- en buitenaf toegankelijk. Ontdek de omvangrijke serie-uitrusting.

## Praktische bewaarplaats met geoptimaliseerde reiniging

door een gedefinieerde waterafvoer. De speciale vorm met grote radii biedt geen bijtanden voor het paard.



## Alles gemakkelijk van binnen- en buitenaf toegankelijk

dankzij de grote zadelkamerdeuren, praktische binnendeuren en regenlijst. Optimaal afsluiten dankzij de driepunts-vergrendeling en de rubberafdichting.



## Western-zadelkamer (toebehoren)

met grote zadelhouders voor westernzadels; standaard met kunststof schep, telescoopbezem, spiegel, deurnet, sjabrahouder en ledverlichting.



## Zadelkamer Master

met praktische planken en veel opbergruimte, van binnen- en buitenaf toegankelijk. Naast de in de hoogte horizontaal en verticale verstelbare en uittrekbare zadelhouders behoren een telescoopbezem, kunststof schep, deurnet, spiegel, zweefhouder, voerbak, grote trenshaken, pad-houder, ledverlichting en opklapkruike met beveiliging tot de serie-uitrusting.

NIEUW



#### Zadelkamer Big Master en Grand Master SKA

met praktische planken en veel opbergruimte, van binnen- en buitenaf toegankelijk. Naast de in de hoogte horizontaal en verticale verstelbare en uittrekbare zadelhouders behoren een telescoopbezem, kunststof schep, deurnet, spiegel, zweefhouder, voerbak, grote treshaken, pad-houder, ledverlichting en opklapkrukje met beveiliging tot de serie-uitrusting.



#### Zadelruimte Grand Master SR

Begaanbare zadelruimte met manshoge toegangsdeur, van binnen- en buitenaf toegankelijk. Naast de in de hoogte horizontaal en verticale verstelbare en uittrekbare zadelhouders behoren een telescoopbezem, kunststof schep, deurnet, spiegel, zweefhouder, voerbak, grote treshaken en opklapkrukje met beveiliging tot de serie-uitrusting.

# Goed voor uw paard.

De laadhoogte, de lichte binnenuimte met veel hoofdvrijheid, het Multi Safe System (MSS) of het absoluut ontbreken van scherpe hoeken en randen: de veiligheid van het paard staat bij ons op de eerste plaats. Deze detailoplossingen – standaard bij alle Böckmann paardentrailers – zijn ontwikkeld uit de 65-jarige ervaring met onze eigen paarden en consequent afgestemd op het welzijn en het comfort van de paarden.

Verdere details over de **Böckmann veiligheidsconcept** en de meerwaarde vindt u op [www.boeckmann.com](http://www.boeckmann.com)



## Grote en uitnodigende doorgang

dankzij de smalle kapzijlkanten, een aan de binnenzijde liggende zeillift en de lichte, witte binnenwanden. 's Nachts zorgt de binnenverlichting voor voldoende licht in de binnenuimte.



## Geringe laadhoogte

dankzij het verlaagde World-Class-chassis thermisch verzinkte onafhankelijke wielophanging, schroefvering en wielschokbreker.



## Optimale grip en geminimaliseerd slipgevaar

dankzij speciale overdwarse loopstrips, zijstops op de achterklepbekleding en het gesloten, smalle achterklepscharnier.



## Comfortabel breed staan

dankzij de bevestiging van het PVC-schot pas vanaf 600mm boven de vloer – voor een aangename rit.



### Veilig transport

dankzij de bewezen Böckmann-tussenschotssystemen en het tot 10 cm in hoogte verstelbare veiligheids-boxstangensysteem (MSS) met aanbindingen. Verder bescherming bieden de extra opvulling van de boxstangen en de zijbekleding en trapbescherming op de zijwanden en op de zadelkamer voor de paarden (het laatste is serie-uitvoering in de Grand Master SR, toebehoren bij de Master en Big Master.)



**De paardenhoef kan niet doorglijden en u heeft goed zicht vanuit de auto**  
dankzij de gesloten achtersteunen met speciale perforatie.



**Veilig staan**  
door de rubbervloer met antislip textielstructuur.



**Geen scherpe randen en hoeken**  
dankzij de afgeronde scharnieren en kunststofafdekkingen op de stalen profielzijstutten en op de uiteinden van de achtersteunen.



**Veel hoofdvrijheid, ruimte en lichte binnenruimte**

door de royale ruimteconcepten van de Master-familie. De getinte uitzetramen met geïntegreerd rooster, grote radii zonder hoeken en randen en vlakke scharnieren bieden extra bescherming.



**Kalmerende sfeer**

dankzij blauwe led-transportverlichting – comfortabel schakelbaar tussen blauw en wit.



**Snelle veiligheid in noodgevallen**

door het bewezen Multi Safe veiligheids-boxstangen-panieksysteem (MSS). Voor en achteren los te maken. De wielsleutel maakt deel uit van de serie-uitvoering.



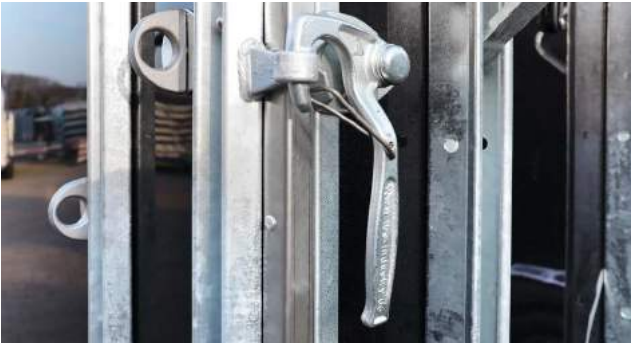

### Veiligheid

dankzij stabiele, 180° omklapbare winkelhaaksluitingen, waardoor uw paard minder risico loopt op verwondingen.



### Het touw raakt niet verstrikt

dankzij de vlakliggende deurgrepen.



### Veel plaats voor de staart

dankzij de grote afstand tussen de boxstang en de achterklep.



### Zeillift

met geïntegreerd net en automatische oprolfunctie in de Master en de Big Master [1]. Zwarte zeillift met geïntegreerd net en automatische oprolfunctie en mechanische ventilatie in zwart in de Grand Master [2].



### Goed bereikbaar voer

door 2 veiligheidsvoerbakken met houder.



### Goede ventilatie, licht en zonnebescherming.

dankzij meerdere horizontaal te openen zijramen in de Grand Master [1] of het uitzetbare zijraam in de Master en Big Master [2]. Randloos, met zonnebescherming en veiligheidsrooster.



### Gemakkelijk bereikbaar hooi

dankzij optimaal geplaatste haken voor een hooinet. De door grote radii speciaal gevormde zadelkamer biedt geen bijtanden voor het paard.

# Goed voor u.

Naast de behoeften van de paarden zijn onze paardentrailers ook toegesneden op de eisen van de ruiter. Innovaties zoals het chassis, de koppeling of het automatisch steunwiel bewijzen zich bij het dagelijks gebruik. Dankzij details zoals de zweefhouder, de opstaphulp of de extra brede trenshaken op de juiste plaats blijkt dat bij de ontwikkeling één ding voorop staat: uit de praktijk en voor de praktijk.

Verdere details over de meerwaarde vindt u op [www.boeckmann.com](http://www.boeckmann.com)

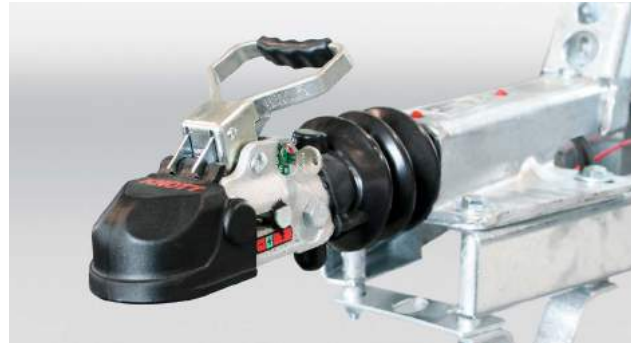

## Veilig aan- en afkoppelen

door de afsluitbare gietijzeren koppeling met met rubber ommantelde comfortabele hartgreep en soft-top (aanrijbeveiliging).



## Gemakkelijk rangeren

door het automatische steunwiel, extra lang met handzame zwenkel en optimaal geplaatste rangeergreep, ook bij koud weer perfect te bedienen.



## Optimaal afsluiten

dankzij de driepunts-vergrendeling en de rubberafdichting.



## Veel ruimte bij het in- en uitladen

dankzij een grote afstand tussen de boxstangen en de zadelkamer in het voorste trailergedeelte.





#### Aanrij- en diefstalbeveiliging

door de afsluitbare gietijzeren koppeling met soft-top aanrijbeveiliging en de met rubber ommantelde, comfortabele hartgreep.



#### Ongehinderde toegang tot de kofferbak

dankzij de met rubber ommantelde, comfortabele hartgreep van de koppeling en de platte remhendel – ook wanneer aangekoppeld.



#### Comfortabele bediening

dankzij de goed bereikbare en afzonderlijke lichtschakelaar voor de binnenverlichting bij de rechter instapdeur.



#### Snelle toegang naar de paardenruimte

door een grote instapdeur en veel plaats in de binnenruimte.



#### Eén sleutel voor alle sloten

door een universele sleutel in drievoud voor de zadelkamerdeur, de instapdeur en de gietijzeren koppeling.



#### Snel openen van de gebruiksaanwijzing

dankzij de QR-code direct op het voertuig.



#### Zadelkamer als legvlak

dankzij de speciale vorm met veel ruimte en zonder bijtranden voor het paard. Praktische reiniging door een gedefinieerde waterafvoer.



#### Spatbord als legvlak

dankzij de brede en aan de bovenkant rechte vorm van de slagvaste spatbord uit kunststof of polyester.

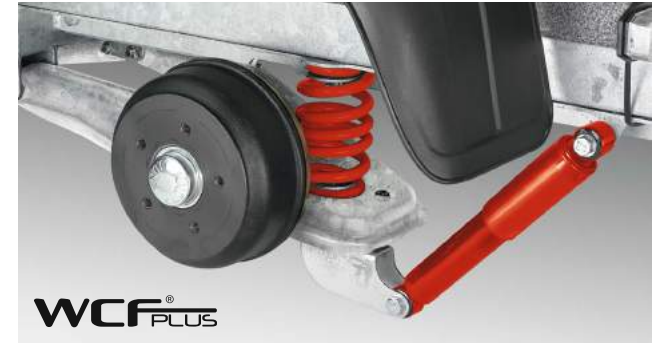

#### Rijcomfort

dankzij het World-Class-chassis volgens automobielstandaard met wielschokbreker.



#### Eenvoudige bediening

dankzij de praktische oprolfunctie van de zeillift. Hefinrichting voor het gemakkelijk openen van de achterklep, extra met stabiel opstapje met 2 treden.



#### Licht te trekken

dankzij de aerodynamische opbouw en het lage zwaartepunt – daardoor ook brandstofbesparend.



**Praktische bescherming tegen beschadigingen**  
dankzij de deurstops op de deuren.



**Bescherming tegen de regen**  
dankzij de regenlijst boven de deuren en aan de achterkant.



**Meer rijveiligheid**  
dankzij de royale kwaliteitsbanden (aluminiumvelgen behoren tot de serie-uitvoering in de Grand Master).



**Comfortabele bediening en omvangrijke serie-uitvoering van de zadelkamer**  
dankzij de deurstops en de telescoopbezem, kunststof schep, deurnet, spiegel, zweefhouder, voerbak, grote trenshaken, pad-houder, ledverlichting en opklapkrukje met beveiliging.



**Aanbindmogelijkheden**  
dankzij de vele voorzieningen aan en in de trailer.

# Goed voor de stabiele waarde.

Originele Böckmann-kwaliteit tot in de details – dat betekent voor u: lange levensduur en een hoge waarde bij het doorverkopen. Dit wordt bereikt door een absoluut solide afwerking en het gebruik van hoogwaardige materialen. Overtuig uzelf van de stabiliteit en veiligheid van onze paardentrailers.

Verdere details over de meerwaarde vindt u op [www.boeckmann.com](http://www.boeckmann.com)

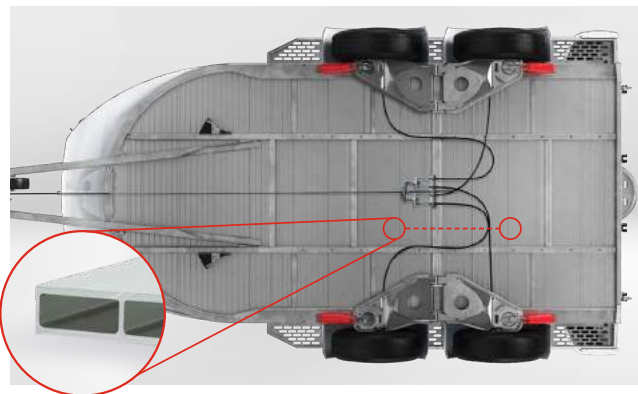

## Robuust, onverrotbaar en gemaakt voor een hoge belasting

door de massieve hoogwaardige volledig aluminiumvloer met gesloten profiel ter versterking in het paardengedeelte en de langsdragerconstructie en het gelaste, thermisch verzinkte stalen frame.



## Stabiel frame

dankzij een doorlopend Z-profielframe van thermisch verzinkt speciaal staal – stevig aan de opbouw vastgeschroefd.



## Weerstandbestendig

dankzij de volledig verlijmd en verzegelde rubbervloer (8mm).



## Trapbescherming

dankzij een uiterst slagvaste kunststof aan de zijwanden en vóór het paard (serie bij de Grand Master SR).



**Stabiele tussenschotconstructie en hoogwaardige materialen**  
door het massieve, gelaste stalen frame of het middenstijl-tussenschot uit geanodiseerd aluminium.



**Stabiele achterklep**  
door 4 thermisch verzinkte staalprofiel-zijstutten met hefinrichting aan de binnenkant; extra met stabiel opstapje met 2 treden.



**Houtrijze opbouw uit versterkt massief polyster**  
voor een lange levensduur.



**Meer nuttige last**  
dankzij seriematig 2400 kg (Master en Big Master) of 2700 kg (Grand Master) in plaats van 2000 kg totaalgewicht.

# Klasse design.

Individualiteit in zijn mooiste vorm: alle Master-modellen kunnen geheel volgens uw eigen smaak worden vormgegeven. Veel kleurcombinaties zijn mogelijk – van het dak en de opbouw tot de afdekkingen van de zijsteunen. Ook een individuele en fotorealistische bedrukking volgens uw eigen ideeën realiseren wij graag voor u. Vraag het de Böckmann partner bij u in de buurt.



De Master in de opbouwkleur geel<sup>3</sup> of koningsblauw<sup>3</sup>.

Wit<sup>2</sup>Zilver-metallic<sup>1</sup>Antraciet-metallic<sup>2</sup>Leigrijs<sup>3</sup>Zilvergrijs<sup>3</sup>Donkerblauw-metallic<sup>2</sup>Rood-metallic<sup>2</sup>Groen-metallic<sup>2</sup>Donkerbruin-metallic<sup>2</sup>Koningsblauw<sup>3</sup>Vuurrood<sup>3</sup>Magenta<sup>3</sup>Geel<sup>3</sup>Geelgroen<sup>3</sup>Dieporanje<sup>3</sup>

<sup>1</sup> Serie <sup>2</sup> zonder meerprijs <sup>3</sup> met meerprijs

Uit ervaring is bekend dat drukinkt de kleur van lakken niet origineel weergeven. Wij adviseren daarom om de kleurstenen bij uw Böckmann partner te bekijken. Individuele kleurcombinaties speciale lakken en een bedrukking volgens uw eigen ideeën zijn mogelijk. Uw Böckmann partner adviseert u graag.



# Een fantastisch gezicht.

Creëer "uw Böckmann" geheel naar uw eigen persoonlijke voorkeur. Een grote of kleine decoratie, meerkleurig of in één kleur: de keus is aan u. De decoraties zijn exclusief ontworpen voor Böckmann door Jan Künster. Op verzoek maken we graag ook speciale decoraties en speciale formaten volgens uw ideeën. Uw Böckmann partner adviseert u graag.



## Kleine decoratie

Voorbeeld plaatsing van de kleine decoratie met motief "Multicoloured Riding event".



## Grote decoratie

Voorbeeld plaatsing van de grote decoratie met motief "Greyscale Riding event".



Multicoloured strong trot

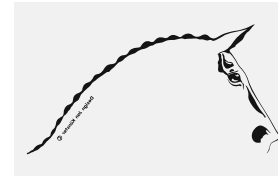

Paardenhoofd

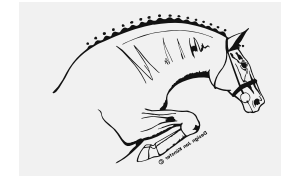

Springpaard

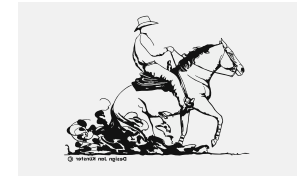

Western



Multicoloured jumper

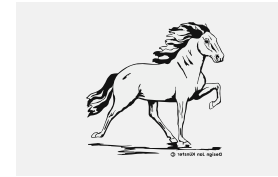

Dravend paard



Arabier



Mennen



Multicoloured piaffe

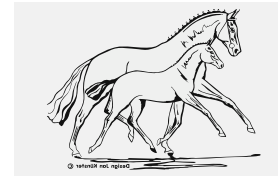

Merrie met veulen

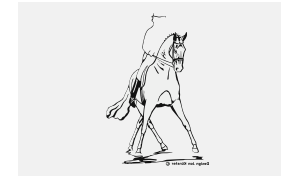

Dressuur



Fries



Multicoloured gallop

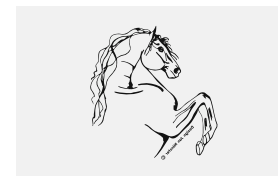

Andalusier



Military

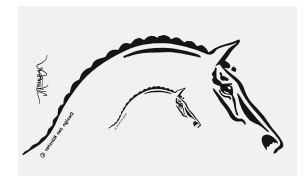

Art Line

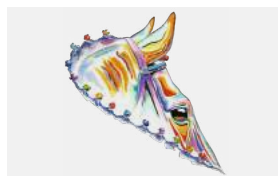

Multicoloured Riding event

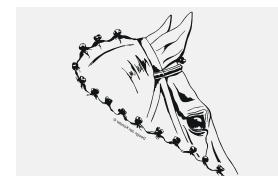

Competitie

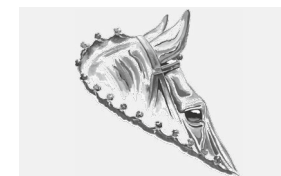

Greyscale Riding event

Standaard kunt u de decoratie ook in antraciet of zilver verkrijgen. Verdere decoratiekleuren op aanvraag.

# De toebehoren.

De Serie-uitvoering van de Master-familie is omvangrijk. De modellen overtuigen met talrijke details en innovaties waar paard en ruiters van profiteren. Dankzij de originele Böckmann toebehoren is er nog meer mogelijk: pas uw Master aan uw eigen wensen en die van uw paarden aan.



Ontdek alle toebehoren en configureer uw Master online:

[www.boeckmann.com/nl/configurator](http://www.boeckmann.com/nl/configurator)



## Veilig onderweg

dankzij een klapbaar veulenrooster.



## Praktische opbergmogelijkheid

dankzij een beugel voor zadel en sjabrak (aan de zijkant van de trailer).



## Veel gebruiksmogelijkheden

dankzij de achterklep/1-vleugeldeurcombinatie.



## Veel functies

dankzij het middenstijl-tussenschot voor de Master (serie bij de Grand Master).



#### Optimaal binnenklimaat

dankzij dakventilatie in de polyesterkap (serie bij de Grand Master).



#### Meer licht aan de achterkant

dankzij de extra binnenverlichting (2e binnenverlichting serie bij de Big Master en de Grand Master).



#### Alles in het zicht

dankzij de videobewaking van de paardenruimte en een extra achteruitrijcamera.



#### Meervoudig beveiligd

dankzij de antislingerkoppeling [1] (tot 2,7t totaalgewicht, niet afsluitbaar), de weervaste beschermkap [2] en het reservewiel met reservewielhouder en een reservewielhoes [3].



#### Optische highlight

dankzij de polyester-zijsteunafdekkingen, het enkelwiel spatbord van polyester bijv. in de opbouwkleur en de Böckmann premium aluminiumvelgen (serie bij de Grand Master).

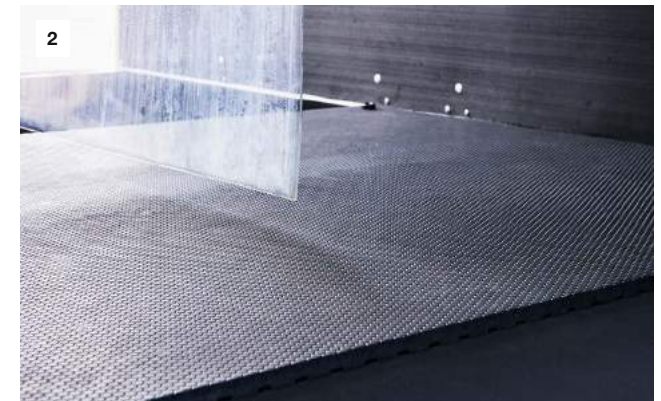
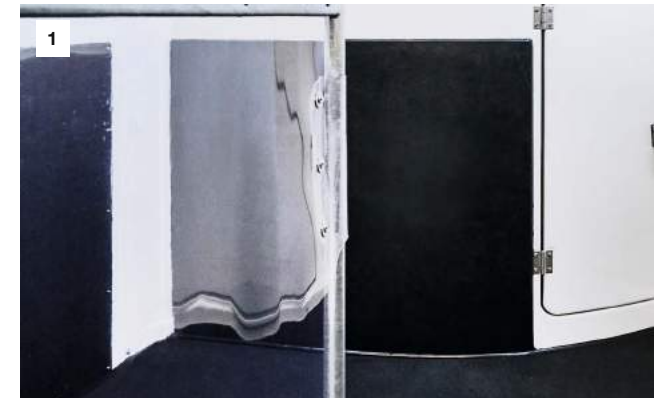

#### Lange levensduur

dankzij de trapbescherming voor de paarden [1] (serie bij de Grand Master SR) en de slijtmat op de plek van de voorbenen [2] (serie bij de Grand Master).

# Eersteklas service.

Als klant van Böckmann geniet u van persoonlijk advies met tal van service-aanbiedingen direct ter plaatse. Ons dichte netwerk van competente en geschoolde Böckmann partners is overal in Duitsland beschikbaar. Hier ontvangt u uitstekend advies over aanhangwagens en de eersteklas service die u nodig hebt. Wij hebben verdere informatie, aanwijzingen en tips voor u verzameld in onze online-serviceportal.



## Bestellen van originele onderdelen

Gegarandeerd passend, betrouwbaar, lange levensduur bij het dagelijks gebruik en een hoge herverkoopwaarde.

[www.boeckmann.com/nl/toebehoren/reserveonderdelen](http://www.boeckmann.com/nl/toebehoren/reserveonderdelen)



## Reparatieservice

Geschoolde medewerkers voeren in geval van pech alle reparaties en de inbouw van originele onderdelen uit. Naar wens met de volgende grote onderhoudsbeurt.

[www.boeckmann.com/nl/service](http://www.boeckmann.com/nl/service)



## Böckmann tijdschrift

Belangrijke informatie, beursdatums en nuttige tips rondom aanhangwagens vindt u in ons Böckmann tijdschrift. Veel leesplezier:

[www.boeckmann.com/nl/magazine](http://www.boeckmann.com/nl/magazine)



## Böckmann veelgestelde vragen

Veelgestelde vragen over het onderwerp transport, trucks en aanhangwagens. Wij ondersteunen met antwoorden zodat u perfect bent voorbereid op uw transporttaak.

[www.boeckmann.com/nl/service/faqs](http://www.boeckmann.com/nl/service/faqs)



## Böckmann partners

Zo vindt u uw persoonlijke Böckmann partner in binnen- en buitenland. Gebruik hiervoor onze optie voor Dealer zoeken op:

[www.boeckmann.com/nl/dealer-zoeken](http://www.boeckmann.com/nl/dealer-zoeken)

# De Böckmann financieringsopties.

Wilt u een nieuwe Master financieren of leasen? Neem hiervoor gewoon contact op met uw lokale dealer en vraag om individueel advies over de mogelijkheden. Uw Böckmann-dealer helpt u graag verder.

Vraag uw  
lokale dealer!



# Böckmann beweegt. Eersteklas en gezamenlijk.

Al sinds 1956 staat het merk Böckmann voor innovatie, kwaliteit en betrouwbaarheid. Onze service- en productaanbiedingen moeten mensen altijd weer enthousiast maken voor nieuwe dingen en echte meerwaarde bieden. “Alleen wie er met zijn hart bij is die heeft langdurig succes”, was het motto van onze oprichters. En dit houden wij tot op heden in ere – iedere dag. Welkom in de wereld van Böckmann.



## Böckmann aanhangwagens

Een succesverhaal sinds 1956: doordat de trailers voor onze eigen paarden worden gebruikt, worden de producten ieder jaar steeds verder verbeterd. Zo zijn wij internationaal marktleider geworden op het gebied van paardentrailers.



## Böckmann paarden

Alles voor het paard. Alles in één hand. Alles in Hamstrup! Van de deskundige stalling met individuele verzorging en het afspenen van veulens tot de succesvolle opleiding in dressuur en springen door Gilbert Böckmann en zijn team.



## Böckmann transporters

Dankzij de ervaringen uit meer dan 60 jaar paardensport ontwikkelen wij horse trucks, die niets te wensen overlaten. Of het nu in de woon- en slaapruiimte of in het paardengedeelte is – ieder detail maken en produceren wij individueel in Lastrup. En natuurlijk met de hand. Laat u direct in het Truck Center adviseren.



## Böckmann collectie

Van zweetdeken en poloshirt tot maatstok: ontdek de totale Böckmann collectie. Scan de QR-code en ontdek het volledige assortiment.





















Meer informatie over Bockmann:

f [facebook.com/anhangensterklasse](https://facebook.com/anhangensterklasse)

▶ [boeckmann.com/youtube](https://boeckmann.com/youtube)

@ [instagram.com/boeckmann.horses](https://instagram.com/boeckmann.horses)

# Technische gegevens

|   |  |  |  |  |  |  |  |  |  |
|---|---|---|---|---|---|---|---|---|---|
|  <b>Master</b>           | 2400 kg   | 2775 mm   | 2245 mm   | 4710 mm   | 2350 mm   | 1650 mm   | 3560 mm   | 1360 kg   |  |
|  <b>Big Master</b>       | 2400 kg   | 2740 mm   | 2310 mm   | 5260 mm   | 2300 mm   | 1750 mm   | 3900 mm   | 1238 kg   |  |
|  <b>Grand Master SKA</b> | 2700 kg   | 2820 mm   | 2310 mm   | 5260 mm   | 2300 mm   | 1750 mm   | 3900 mm   | 1541 kg   |  |
|  <b>Grand Master SR</b>  | 2700 kg   | 2820 mm   | 2310 mm   | 5260 mm   | 2300 mm   | 1750 mm   | 3900 mm   | 1462 kg   |  |

Constructie- en uitvoeringswijzigingen voorbehouden. Gewichten en afmetingen bij benadering, deze kunnen vanwege extra uitrusting worden gewijzigd.

Uw Böckmann partner voor advies en service:

Böckmann Fahrzeugwerke GmbH 49688 Lastrup  
 Telefoon +49 (0) 4472 895-0 Telefax +49 (0) 4472 895-550  
 info@boeckmann.com www.boeckmann.com  
 f facebook.com/anhangersterklasse ▶ boeckmann.com/youtube  
 @ instagram.com/boeckmann.horses



**EERSTE KLAS AANHANGWAGENS**